

Азбука

ПРАВОСЛАВИЯ

АЗБУКА ПРАВОСЛАВИЯ

Иллюстрации Ирке Петтерберг-Лаурила



Минск
Белорусский Экзархат – Белорусская
Православная Церковь
2008

УДК 271.22
ББК 88.372
А35

По благословению
Высокопреосвященнейшего
Филарета,
Митрополита Минского и Слуцкого,
Патриаршего Экзарха всея Беларуси

ISBN 978-985-511-009-6

От редакции

Плохих книг не бывает. Книги делятся на хорошие и... очень хорошие. Но если тоненькая брошюрка издавалась в разных странах десятки раз в течение двадцати лет, то это уже бестселлер.

С этой книгой впервые входили в церковь родители тех, кто сегодня просит нас об очередном ее переиздании. Издательство Белорусского Экзархата всегда откликается на такие просьбы читателей, особенно если они касаются издания нужной, полезной и востребованной книги.

Она послужит началом целой серии брошюр, простым и доступным языком раскрывающих смысл православных богослужений и таинств. Пусть она станет вашим первым шагом к храму.

С Богом!



КРЕСТ И ЕГО СИМВОЛИКА

Апостол Павел пишет: «... слово о кресте для погибающих юродство есть, а для нас, спасаемых, — сила Божия» (1 Кор. 1:18). Вот почему знак креста в жизни православных христиан играет существенную роль.

Крестное знамение предворяет все молитвы, богослужения, священнодействия Православной Церкви.

Имеются различные формы креста: греческий равноконечный, латинский четырехконечный, шестиконечный и восьмиконечный.

Формы креста:

-  — крест латинский четырехконечный
-  — крест шестиконечный
-  — крест греческий равноконечный
-  — крест восьмиконечный

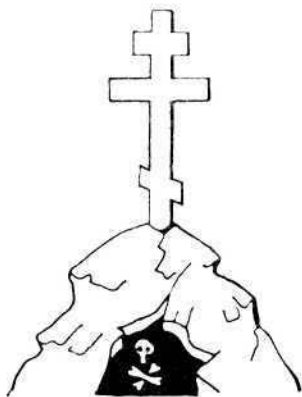

Верхняя переკлади́на — это дощечка с надписью на трех языках;

Нижняя переკлади́на — это подпорка под ноги.

На восьмиконечном кресте, на верхней переკлади́не надпись: «Иисус Назарянин — Царь Иудейский», бывшая на Кресте Христовом.

Крест Христов находился на возвышенности, называемой Голгофой. В каждом храме есть большой крест, символизирующий Голгофу. Он выглядит так, как представлен на рисунке слева.

Христианские символы



Рыба по-гречески «ИХТИОС», что значит: «Иисус Христос — Сын Божий. Спаситель».

Корабль — Церковь, подобная кораблю, плывущему по бурным волнам к тихой пристани.



ЕВХАРИСТИЯ – СВ. ПРИЧАСТИЕ

Православные христиане осеняют себя крестным знамением перед молитвой, войдя в храм, во время богослужения, до и после вкушения пищи, до и после окончания работы. Крестное знамение свидетельствует о нашей вере в Иисуса Христа и в Пресвятую Троицу, а также о подчинении Господней воле.

Преклонением во время молитвы головы и поклонами мы выражаем по отношению к Богу свою покорность и повиновение Ему.

Так складываем пальцы для крестного знамения — они должны быть сложены, согласно рисунку, вместе.

Три пальца символизируют Пресвятую Троицу: Бога Отца, Сына Божия и Святого Духа.

Два пальца символизируют два естества в Иисусе Христе: Божеское и человеческое.



Крестное знамение

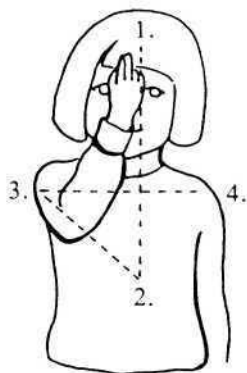

1. Во имя Отца — лоб
2. и Сына — живот
3. и Святого — правое плечо
4. Духа — левое плечо
5. Аминь — произносится это слово, что значит «да будет так», — опускаем руку и склоняем голову.

ИКОНА

В храмах и в домах есть иконы. На них – изображения Иисуса Христа, Божией Матери, святых и священных библейских событий.

Слово «икона» значит «образ». Согласно древней традиции, иконы пишут (изображают красками) на доске.

Воздаем почтение не самой иконе, а изображенному на ней лицу. Перед иконами творим поклоны, зажигаем свечи и фимиам. Иконы вешают нам о Боге и о Его присутствии.

Икона силой своей неземной красоты ведет к познанию Бога, является источником благодати и устремляет к изображенным на ней лицам благочестивые, молитвенные мысли.

Новонаписанные иконы должны быть освящены.

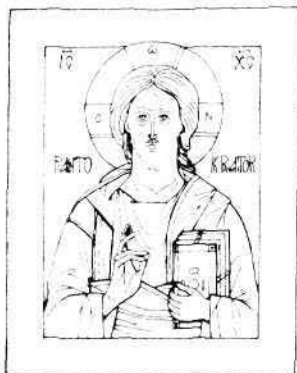

Икона в углу комнаты, с полотенцем и лампадой.

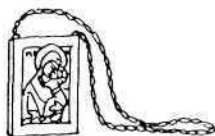

Икона нагрудная.

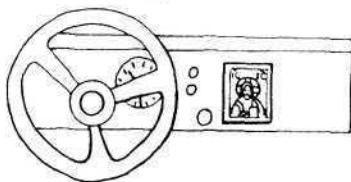

Икона в автомобиле.

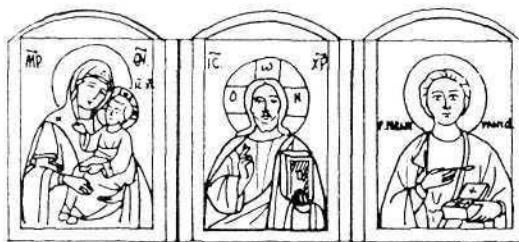

Икона трехчастная (триптих).

ЦЕРКОВЬ

Храм существовал уже в Ветхом Завете. Для прославления Бога создают храмы и христиане. Храм является местом собрания верующих на молитву, особенно же на божественную Литургию.

Православный храм называется церковью и отличается рядом характерных для него черт, как например **иконостас** — состоящая из икон стена, отделяющая алтарь от внутренней части церкви. Алтарь всегда обращен к востоку, так как с востока пришло спасение, с востока вместе с солнцем приходят свет и животворное тепло, верующие же от алтаря получают в таинствах освящение и духовные силы.



Базилика (Корабль)

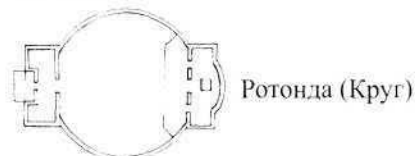

Ротонда (Круг)



Крест

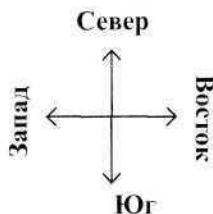

Церковь состоит из нескольких частей:

Купол церкви символизирует пылающую свечу, пламенность молитвы и наше устремление к Богу.

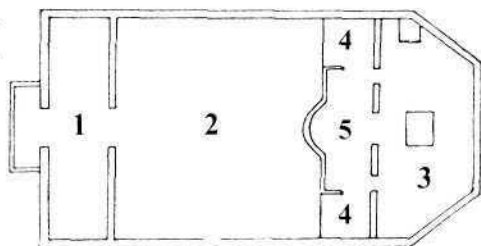
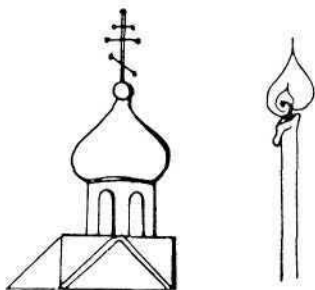

1. Притвор
2. Средняя (внутренняя) часть церкви.
3. Алтарь.
4. Солея.
5. Амвон.

Как вести себя в церкви?

1. Войдя в церковь, осеняем себя крестным знаменем.
2. Приобретаем свечи как дар Богу и жертву на храм.
3. Прикладываемся к находящейся на аналое, посредине церкви, иконе.
4. Ставим свечи.



Иконостас

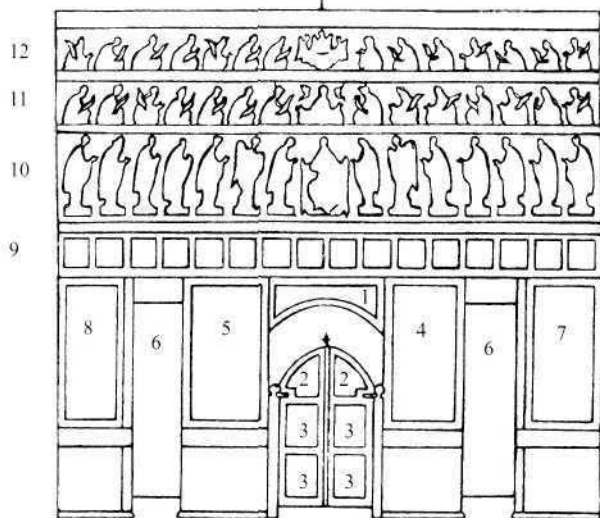

1. Икона Тайной Вечери.
- 2-3. Царские врата.
2. Икона Благовещения – Богородицы и Архангела Гавриила.
3. Иконы 4-х евангелистов.
4. Икона Спасителя.
5. Икона Божией Матери.
6. Диаконские врата.
7. Храмовая икона.
8. Местночтимая икона.

9. Иконы двенадцатых праздников.
10. Иконы апостолов.
11. Иконы пророков.
12. Иконы ветхозаветных патриархов и праотцов.
13. Крест.

АЛТАРЬ

Церковь отчасти напоминает ветхозаветный храм. В ней три части:

1. Алтарь с престолом и жертвенником;
2. Средняя (внутренняя) часть, предназначенная для молящихся;
3. Притвор, в древности предназначенный для оглашаемых, кающихся и отлученных от причастия.

Алтарь от средней части церкви отделяет иконостас. В алтарь могут входить лишь священнослужители и лица мужского пола, участвующие в богослужениях.

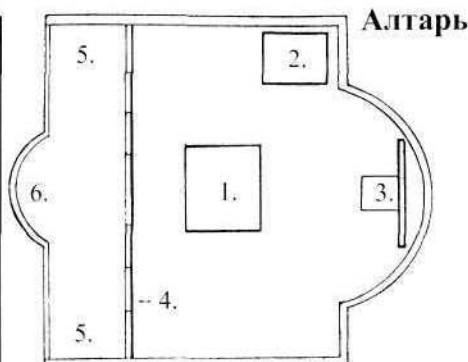

1. Престол.
2. Жертвенник.
3. Запрестольная икона и горнее место.
4. Иконостас.
5. Солея.
6. Амвон – центральная часть солеи.

Престол

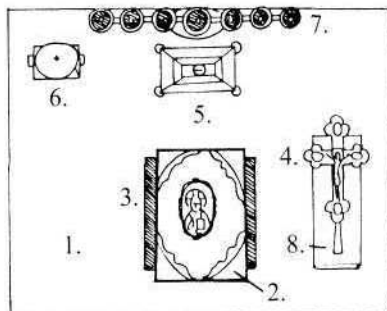

1. Пелена, покрывающая престол.
2. Св. Евангелие.
3. Антиминс.
4. Напрестольный крест.
5. Дарохранительница.
6. Крестильный ящик.
7. Семисвечник.
8. Евхаристический платок для отирания уст после св. причастия.

Честные мощи под престолом

В каждой церкви, в кресте под престолом, находятся мощи святых.

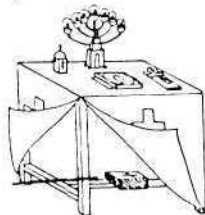

Жертвенник

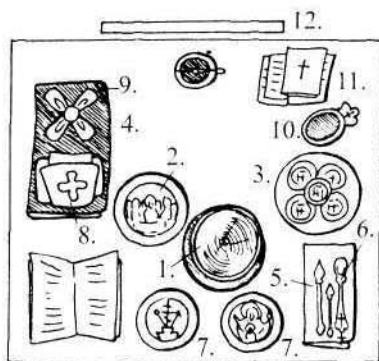

1. Св. чаша – потир.
2. Дієкос.
3. Пять просфор.
4. Большой воздух – покровец.
5. Копіє.
6. Лжіца.
7. Блюдце.
8. Два малых покрывца.
9. Звездича.
10. Ковшик.
11. Помяники, заздравные и заупокійные записки.
12. Икона.



Проскомідія

(первая часть Божественной литургии)

1. просфора 2. просфора 3. просфора 4. просфора 5. просфора

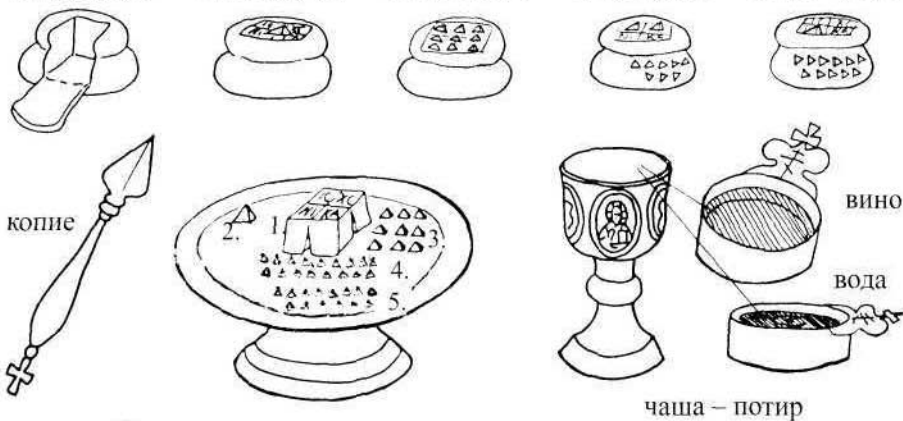

Расположение частиц на дискосе

1. Из первой просфоры вынимается шестигранная часть – АГНЕЦ.
2. Из второй вынимается частица в честь Божией Матери.
3. Из третьей вынимается 9 частиц в честь святых.
4. Из четвертой просфоры вынимаются частицы за живых.
5. Из пятой вынимаются частицы за умерших.

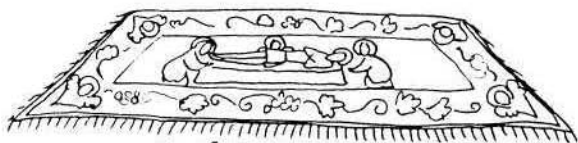

5.

1. Потир – чаша.
2. Дискос.
3. Звездица.
4. Малые покровцы.
5. Большой покровец – воздух.

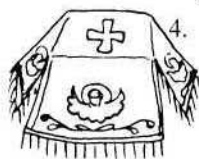

4.

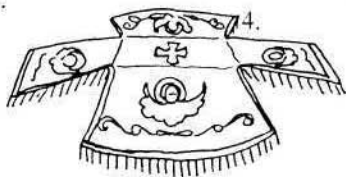

4.

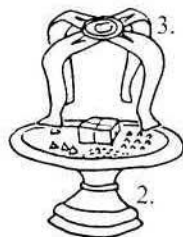

2.



1.

Кадило

1. Подставка
2. Ладан
3. Уголек

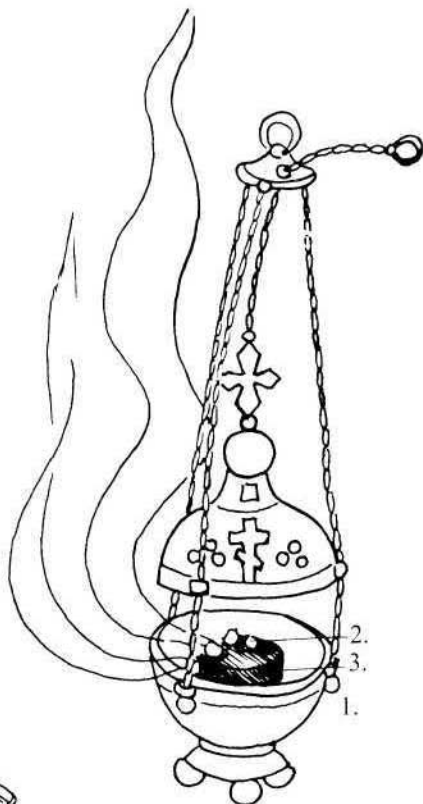

2.

3.

1.

Агнец

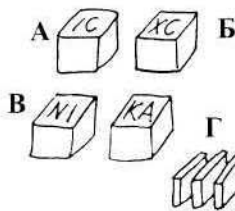

Частица А погружается в чашу. Частицей Б причащаются священнослужители. Частицами В и Г причащаются миряне.

ТАИНСТВА

Св. Таинства установил сам Иисус Христос: «Итак идите, научите все народы, крестя их во имя Отца и Сына и Святого Духа, уча их соблюдать всё, что Я повелел вам» (Мф. 28: 19-20). Этими словами Иисус Христос ясно указал нам на то, что кроме Таинства Крещения Он установил также и остальные Таинства. Всех Таинств семь: Таинство Крещения, Миропомазания, Покаяния, Причастия, Брака, Священства и Елеопомазания.

Св. Таинства (греч. *mysterion*) – это видимые знаки, посредством которых невидимо нисходит на человека благодать Св. Духа – спасающая сила Божия. Все Таинства тесно связаны с Таинством Причастия.

Крещение и Миропомазание вводят нас в Церковь: мы становимся христианами и можем приступать ко св. Причастию. В таинстве Покаяния прощаются нам наши грехи.

Принимая Причастие, мы соединяемся со Христом и становимся участниками вечной жизни.

Таинство Священства дает возможность совершать Таинства. В Таинстве Брака преподается благословение на супружескую семейную жизнь. В Таинстве Елеопомазания Церковь молится о прощении грехов и о выздоровлении болящих.

Крещение и Миропомазание

Покаяние

Брак



Священство

Елеопомазание

Причастие

ЕВХАРИСТИЯ – СВ. ПРИЧАСТИЕ

Таинство св. Причастия установил Иисус Христос на Тайной Вечери, в присутствии Своих учеников (Мф. 26: 26-28).

«И когда они ели, Иисус взял хлеб и, благословив, преломил и, раздавая ученикам, сказал: примите, ядите: сие есть Тело Мое. И взяв чашу и благодарив, подал им и сказал: пейте из нее все, ибо сие есть Кровь Моя Нового Завета, за многих изливаемая во оставление грехов» (также Мк. 14: 22-26, Лк. 22: 15-20).

На литургии во время евхаристического канона с призыванием Святого Духа (греч. epiklesis), хлеб и вино пресуществляются в Тело и Кровь Христовы. Принимая св. Причастие, мы соединяемся со Христом, Христос пребывает с нами и нас благословляет.

Христос сказал:
«Ядущий Мою Плоть
и пиющий Мою Кровь
пребывает во Мне,
и Я в нем» (Ин. 6: 56).

1. Малый вход

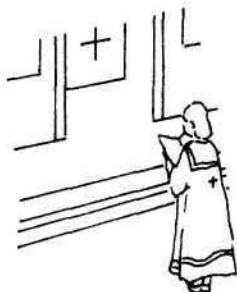
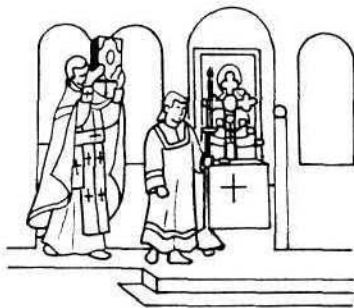

2. Чтец читает Апостол

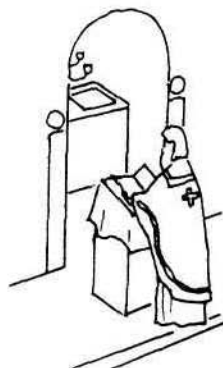

3. Священнослужитель читает Евангелие

4. Великий вход

Священнослужитель переносит с жертвенника на престол дары (св. чашу и дискос).



5. Исповедание веры

Верующие все вместе поют
«Верую...»

6. Анафора (возношение) – Евхаристический Канон

Священнослужитель произносит слова Иисуса Христа:

«Приимите, ядите...», «Пейте от нея все...»

Затем говорит: «И сотвори убо хлеб сей честное Тело Христа Твоего. Аминь».

«А еже в чаше сей, честную Кровь Христа Твоего. Аминь».

«Преложив Духом Твоим Святым. Аминь, Аминь. Аминь».



7. Всеобщее пение Молитвы Господней

«Отче наш»

8. Приготовление ко святому Причастию

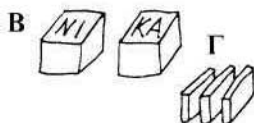
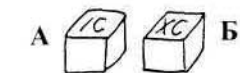

А В Г

9. Причащение:

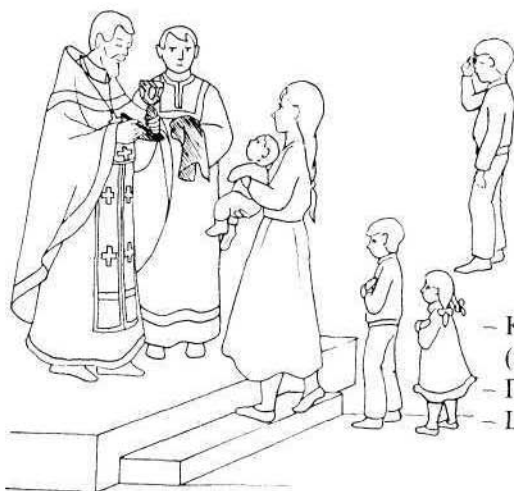

– Крестимся и в уме повторяем за священнослужителем слова молитвы «Верую, Господи...»

- К св. чаше подходим со скрещенными (правая на левой) на груди руками.
- Принимаем Тело и Кровь Христовы.
- Целуем святую чашу.

Священнослужитель подает святое Причащение.



Вытираем уста.



Целуем святую чашу.

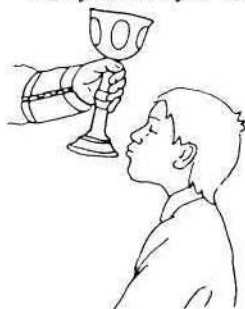

Верующие принимают
св. Причастие.



После Причастия потребляем кусочек просфоры и запиваем.

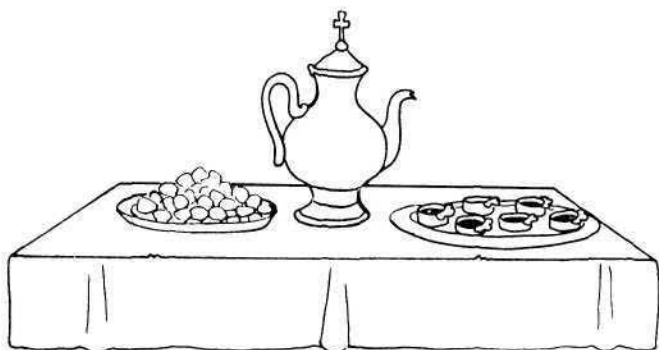

По окончании Божественной литургии
все верующие целуют крест.

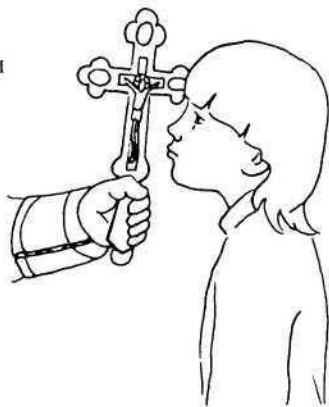

КРЕЩЕНИЕ И МИРОПОМАЗАНИЕ

Крещение установил Господь Иисус Христос: «Итак идите, крестя их во имя Отца и Сына и Святого Духа» (Мф. 28: 19). Крестясь, мы становимся христианами, рождаемся для новой духовной жизни, приобретаем звание Христовых учеников.

В таинстве Миропомазания получаем благодать Св. Духа, становимся Божиим храмом.

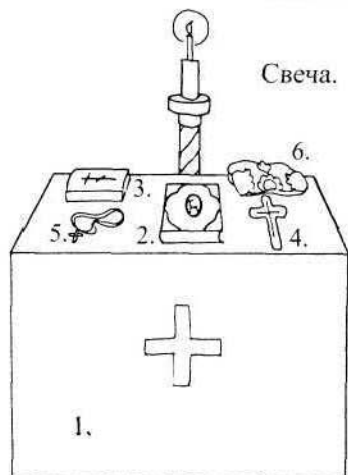

1. Аналой.
2. Евангелие.
3. Требник.
4. Крест.
5. Крестильный крестик.
6. Белая крестильная рубашка.

Купель.

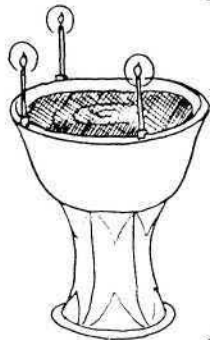

Белая крестильная рубашка – символ духовного возрождения и чистоты.

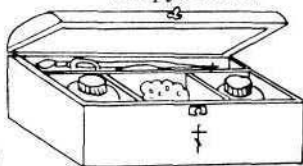

Помазание

1. Кисточка для помазания.
2. Елей (масло).
3. Миро.
4. Губка.
5. Ножницы.

Крещение ребенка

Священнослужитель трижды погружает дитя в воду, произнося слова: «Крещается раб Божий (имя) во имя Отца, Аминь и Сына, Аминь и Святого Духа, Аминь».

После крещения дитя вытирают досуха, а затем следует таинство Миропомазания.



Миропомазание

Священнослужитель помазывает св. миром главнейшие части тела – чело, глаза, уши, ноздри, уста, грудь, руки и ноги – при каждом помазании повторяя слова: «Печать дара Духа Святого. Аминь».

После этого, в знак душевной чистоты, дитя облачается в белую одежду.



ПОКАЯНИЕ – ИСПОВЕДЬ

Таинство Покаяния установил Иисус Христос затем, чтобы мы, сознавая в своих грехах и покаявшись, получили прощение: «Примите Духа Святого. Кому простите грехи, тому простятся; на ком оставите, на том останутся» (Ин. 20: 22-23).

Сам Иисус Христос прощал грехи: «Прощаются тебе грехи» (Лк. 7: 48). Он призывал нас к хранению чистоты, чтобы мы избегали зла: «Не грехи больше» (Ин. 5: 14).

В таинстве Покаяния исповеданные нами грехи прощаются и оставляются Самим Богом.



1. Подходим к священнослужителю при аналое, на котором находятся Крест и Евангелие.

2. Перед исповедью священнослужитель читает начальные и другие молитвы.

3. После этого мы исповедуем Богу свои грехи, сердечно сокрушаясь о них.

4. С сокрушенным сердцем слушаем наставление.

5. Священнослужитель полагает нам на голову епитрахиль, читает разрешительную молитву.



СУПРУЖЕСТВО – БРАК

Мужчина и женщина решают совершать жизненный путь, полный скорбей и радостей, вместе. В начале этого пути Св. Церковь испрашивает у Господа благословения, чтобы они в согласии, управляемые Церковью, создавали настоящую христианскую семью.

Обряд таинства Бракосочетания состоит из обручения и венчания.

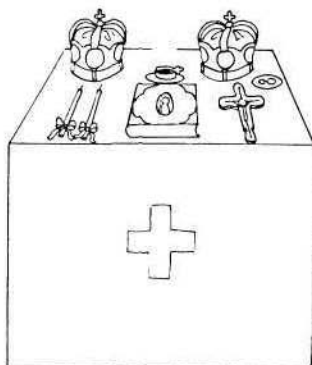

1. Евангелие
2. Крест
3. Венчальные кольца
4. Венцы
5. Сосуд с вином
6. Свечи

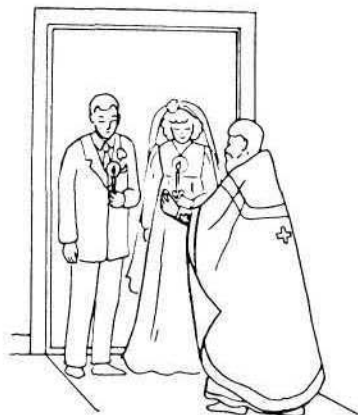

Таинство Брака

1. В притворе церкви:

- обручение
- вход жениха и невесты
- чтение молитвы
- обмен кольцами

2. Вхождение в церковь:

Жених и невеста выражают обоюдное согласие на брачный союз.

3. Венчание:

Священнослужитель возлагает на брачующихся венцы.



Возложив венцы, священнослужитель, благословляя брачующихся, провозглашает тайносовершительные слова: «Господи Боже наш, славой и честью венчай их».

Хождение вокруг аналая:

- Чтение Апостола и Евангелия
- Совместное потребление вина
- Снятие венцов

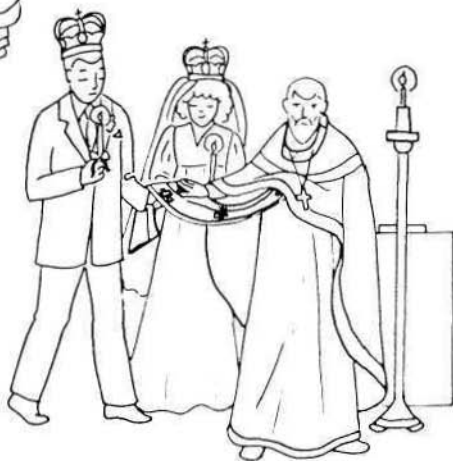

СВЯЩЕНСТВО

Священство было установлено в Ветхом Завете Самим Богом (Исх. 28: 1-41).

В Новом Завете священство установил Иисус Христос, призвав апостолов и доверив им исполнение пастырских обязанностей. Апостолы передавали власть своим преемникам: епископам и пресвитерам посредством молитвы и возложения рук. Так совершалось посвящение во все три степени священства: епископа, пресвитера и диакона.

Каждый священнослужитель — пастырь и является нашим отцом, молится за нас, крестит, исповедает, преподает нам св. Таинства и благословение. Учит нас также о Боге и в тяжёлые минуты жизни помогает. Мы также должны вспоминать наших пастырей в молитвах.



Верховный Пастырь —
ИИСУС ХРИСТОС



Православный епископ

ЕЛЕОПОМАЗАНИЕ – СОБОРОВАНИЕ

«Болен ли кто из вас? Пусть призовет пресвитеров Церкви, и пусть помолятся над ним, помазав его елеем во имя Господне» (Иак. 5: 14). Апостол Иаков говорит о практике Церкви апостольских времен. Также и ныне Церковь продолжает молиться о телесном и духовном здоровье своих чад.

Это Таинство можно совершать как в церкви, так и на дому. По церковным правилам елеопомазание должно совершаться над больными, но не над умершими.

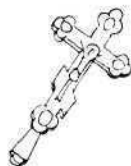

7 свечек
7 кисточек для помазания
лампада
крест
Евангелие

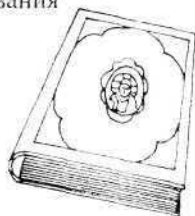

7 чтений Апостола
7 чтений Евангелия
7 помазаний

Чтение Апостола и
Евангелия



Положение Евангелия
на главу болящего

Различные одежды



Металлург



Врач



Священник

Степени священства



1. Диакон
2. Священник
3. Епископ

Диаконское облачение



Стихарь

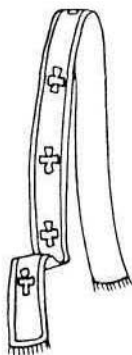

Орарь

Поручи

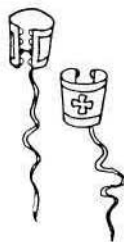

Диакон во время Божественной литургии

Облачение священника

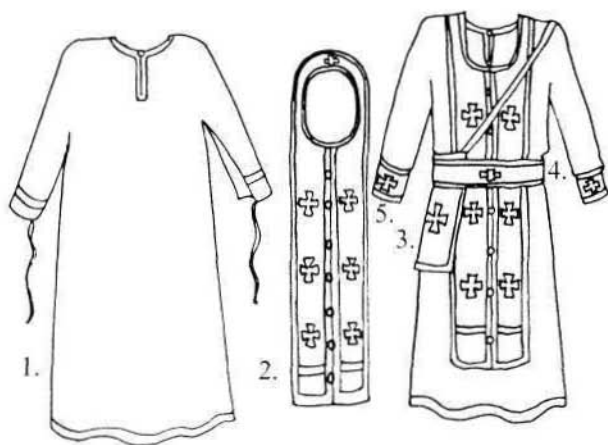

3. Набедренник
4. Пояс
5. Поручи
6. Фелонь - риза

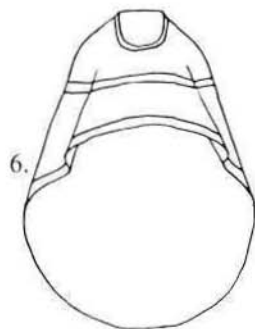

6.

Облачение епископа



1. Палица –
духовный меч
2. Саккос
3. Омофор
4. Митра
5. Жезл



2.

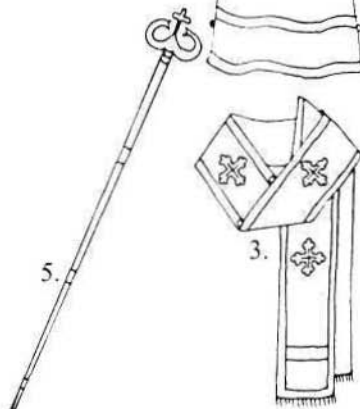

СВЯЩЕННОДЕЙСТВИЯ

Священнодействия — это не только благословения и освящение отдельных предметов (икон, пищи, воды, домов и т.п.), но также молитвенное священнодействие во всякой нужде и в различных обстоятельствах, что находит свое выражение в содержании Трестника, исключая чинопоследование совершения св. таинств.

Священник благословляет

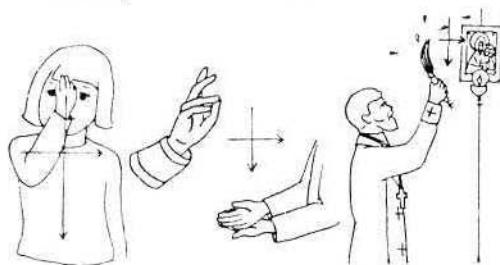

крестное
знамение

сложение рук при
испрошении
благословения

освящение
иконы
и дома

Освящение

Сочельник (предпразднество). В канун больших праздников освящаются хлебы, пшеница, вино и елей.

Освящая какой-либо предмет, окропляем его святой водой

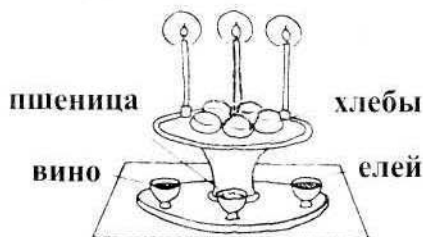

пшеница

хлебы

вино

елей



сосуд со святой
водой

кропило

Что освящаем?



кресты



автомашину



урожай



животных

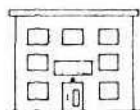

учреждения



иконы



пищу



дом

ОТПЕВАНИЕ

Церковь молится о вечном упокоении отшедшего к Богу, своему Создателю, человека. Погребальный обряд совершается в церкви, после чего покойника провожаем на кладбище. Не ленясь, мы часто молимся за умерших. Верим, что они также молятся за нас.

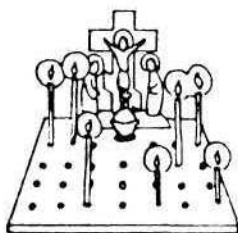
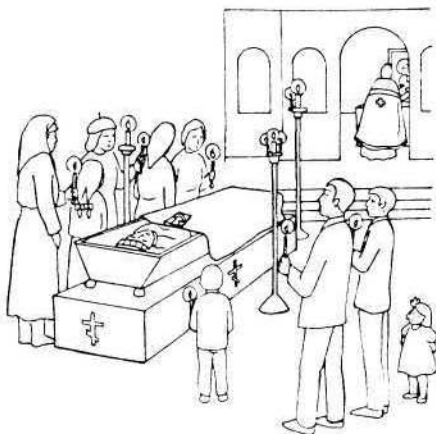

Отпевание совершается в церкви. Сообщество верующих прощается со своим членом. Участники отпевания, семья и близкие, в знак того, что умерший отходит в страну вечного света, держат в руках возженные свечи.

Богослужение в память усопшего называется Панихидой и совершается в 3, 9, 40 день и в годовщину после смерти, а также в день ангела усопшего и в любое время.

ПРАВОСЛАВНЫЕ ОБЫЧАИ

Существует много обычаев, связанных с церковными праздниками. Укажем на несколько из них: освящение пальм или верб, крашение яиц и освящение пищи. О иных обычаях расскажут вам ваши родители и законоучители.

Вербное Воскресение

В память входа Иисуса Христа в Иерусалим приносим с собой для освящения пальмы или ветви вербы.



ветвь пальмы

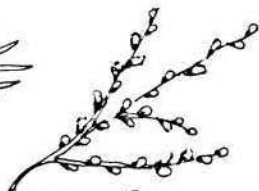

ветвь вербы

Пасхальные яйца

Яйца красим в память о случае, когда яйцо, показанное Марией Магдалиной цезарю Тиверрию, изменило свой цвет.

ХВ — Христос Воскресе!

Освящение пищи

На Пасху освящаем пищу, славя Бога за Его благодеяния. Читая молитву, священнослужитель молит Бога призреть на дары и освятить их, как он некогда призрел на дары Авраама и Авеля.



ИКОНА, перед которой мы крестимся, молимся
и которую целуем, ведет нас к познанию Бога.

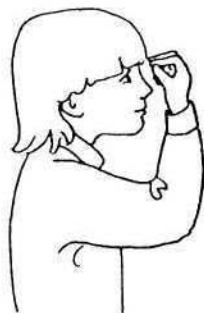

СОДЕРЖАНИЕ

Крест и его символика.....	6
Крестное знамение.....	7
Икона.....	8
Церковь.....	9
Алтарь.....	11
Таинства.....	14
Евхаристия – Св. Причастие.....	15
Крещение и Миропомазание.....	19
Покаяние – Исповедь.....	21
Супружество – Брак.....	22
Священство.....	24
Елеопомазание – Соборование.....	25
Священнодействия.....	28
Отпевание.....	29
Православные обычаи.....	30
Содержание.....	31

Религиозное издание

АЗБУКА ПРАВОСЛАВИЯ

Подписано в печать 07.12.2007 г. Формат 60x84/16.
Гарнитура Times New Roman. Бумага офсетная. Печать офсетная.
Усл. печ.л. 1,82. Уч.-изд. 0,46.
Тираж 1000 экз. Заказ № 420.

Белорусский Экзархат – Белорусская Православная Церковь
ЛИ № 02330/0056967 от 30.04.2004 г.
220004, Беларусь, г. Минск, ул. Освобождения, 10
тел.: 254-79-56, тел./факс: 254-79-58.
e-mail: ibe@mail.by

Отпечатано в типографии СООО «ТОППРИНТ»
220040, г. Минск, ул. Богдановича, 155-131
ЛП № 02330/0131517 от 30.04.2004